

# MATABRO

## MANUÁL

Zvedák převodovek 0,5 t nožní  
MODEL: MB-20030 ZNAČKA: MATABRO



Před prvním použitím produktu si pozorně přečtete tento návod. Uživatel je povinen seznámit se se všemi pokyny nezbytnými pro bezpečné používání a provoz a porozumět všem rizikům, která mohou při provozu vzniknout.



## BEZPEČNOSTNÍ PRAVIDLA

- 1. O udržování zvedáku by se měla starat kvalifikovaná osoba. Zvedák musí být udržován v čistotě, aby jeho používání bylo nejlepší a nejbezpečnější
- 2. Maximální zatížení je 0,5 tun. Nepřekračujte zatížení.
- 3. Zvedák slouží jako pomůcka při odstraňování nebo instalaci převodovky, nebo jako samostatná součástka. Nepoužívejte jej na jiný účel než který není určen.
- 4. Nepoužívejte zvedák jako zařízení na zvedání vozidla nebo jako podpěru vozidla.
- 5. Odstraňte ze sebe volné oblečení, kravatu, hodinky, prsteny, ostatní bižuterii a svažte si dlouhé vlasy.
- 6. V blízkosti místa práce se nemohou zdržovat děti a neoprávněné osoby.
- 7. Při práci se zařízením používejte bezpečnostní ochranné brýle, celoobličejový ochranný štít před nárazem a pracovní rukavice s vysokou životností.
- 8. Udržujte správnou rovnováhu. Nepřeceňujte se a noste protiskluzovou obuv.
- 9. Zvedák by měl být používán pouze na povrchu, který je stabilní, rovný, suchý a který může udržet přiměřenou zátěž. Tyto plochy musí být udržovány v čistotě a musí být zajištěno dostatečné osvětlení.
- 10. Před každým použitím zvedák zkontrolujte. Nepoužívejte ho, pokud je ohnutý, poškozený, prasklý, netěsní nebo je poškozen jakýmkoli jiným způsobem.
- 11. Zkontrolujte, zda jsou všechny příslušné šrouby a matice pevně utaženy.
- 12. Pro zahájení práce musí být vozidlo adekvátně zajištěné.
- 13. Nepoužívejte zvedák na zvednutí nebo podpírání sestav, jako je diferenciál s nápravou, nebo převodovka se zvonkovitým krytem, která bude objemná a těžko vyvážená a může způsobit překlacení zařízení a poškodit majetek a / nebo vážně zranit osoby.
- 14. Centrum zatížení je na sedle zařízení.
- 15. Nikdy se nepokoušejte zařízení zvedat nad zem více než je to nezbytné a se zařízením pracujte pomalu a opatrně.
- 16. Opravu převodovky nebo jiných předmětů neprovádějte přímo na zvedáku.
- 17. Nepoužívejte zvedák, pokud jste unavený, pod vlivem alkoholu, drog nebo léků.
- 18. Nedovolte, aby zvedák obsluhovala nevyškolená osoba a neprovádějte žádné úpravy zvedáku.

- 19. Nepoužívejte brzdovou kapalinu nebo jakoukoliv jinou kapalinu a vyhněte se míchání různých druhů oleje. Používejte pouze kvalitní oleje do hydraulických zvedáků.
- 20. Zvedák nevystavujte dešti ani jinému špatnému počasí.
- 21. V případě, že zvedák musí být opraven nebo pokud existují části, které je třeba vyměnit, opravu musí provést autorizovaný technik a musí být použity pouze náhradní díly dodané výrobcem.
- 22. Varování: upozornění a instrukce v tomto návodu nemusejí zahrnovat všechny možné podmínky a situace, které mohou nastat. Operátor by měl pochopit, že zdravý rozum a opatrnost jsou faktory, které nemohou být součástí tohoto produktu, ale musí být poskytnuty operátorem.

## PARAMETRY

<b>Tlak</b>	<b>0,5 t</b>
<b>Zdvih</b>	<b>770 mm</b>
<b>Minimální výška</b>	<b>1050 mm</b>
<b>Maximální výška</b>	<b>1820 mm</b>

## MONTÁŽ

Rozbalte produkt a zkontrolujte obsah s rozloženým nákresem a seznamem dílů. Pokud zjistíte, že některá část je poškozená nebo není součástí balení, okamžitě kontaktujte svého dodavatele.

1. Připevněte nohy (4) pomocí šroubů (5), podložek (6), pružných podložek (18) a matic (19) k základně.
2. Namontuje čtyři kola (1) k nohám (4). Následně upevněte sedlo (17) na horní část pístu (16).

## PŘED PRVNÍM POUŽITÍM

1. Nechte zvedák po dobu 1 hodiny v klidu, aby se olej usadil.  
Poznámka: neumožnění dostatečného času na usazení oleje může způsobit, že v oleji zůstane vzduch.
2. Odstraňte vzduch ze zařízení otočením uvolňovacího ventilu (15) proti směru hodinových ručiček o polovinu otáčení a pumpujte pomocí nožního pedálu (9) 15- až 20- krát.
3. Vyzkoušejte zvedák bez zatížení jeho zvednutím do úplné výšky a následným spuštěním.
4. Otevřete uvolňovací ventil (15) pomalým otáčením proti směru hodinových ručiček, abyste regulovaly rychlost klesání.

## PŘED PRVNÍM POUŽITÍM

**Upozornění!** Před použitím je třeba si přečíst, porozumět a pamatovat si pokyny k použití a bezpečnostní varování.

**Upozornění!** Ujistěte se, že jste se důkladně seznámili s výrobkem a nebezpečími spojenými s jeho nesprávným používáním.

1. Nastavte zařízení do správné polohy, trochu uvolněte šroub (13) a stiskněte nožní pedál (9) dokud sedlo (17) nedosáhne požadovanou výšku.
2. Ujistěte se, že těžiště zatížení je vycentrované na sedle a nastavení je stabilní a bezpečné.

**Poznámka:** Před spuštěním zátěže se ujistěte, že všechny osoby se nacházejí v dostatečné vzdálenosti a že je bezpečné snížit zatížení.

3. Pomalu a opatrně otočte uvolňovací ventil proti směru hodinových ručiček (nikdy více než o půl otáčky), abyste snížili zatížení na nejnižší možnou polohu.

Poznámka: Rychlost spouštění je řízena uvolňovacím ventilem.

Čím více se ventil otevírá, tím rychleji zvedák klesá.

Upozornění! Nebezpečné dynamické nárazové zatížení se vytváří rychlým otevíráním a zavíráním uvolňovacího ventilu při snížení zátěže. Výsledné přetížení může způsobit poruchu hydraulického systému, což by mohlo způsobit poškození majetku a / nebo vážné zranění osob.

4. Pokud je to nezbytné, opatrně a pomalu přesuňte zvedák.
5. Zvednutý náklad sejměte ze zařízení a proveďte opravu.
6. Po provedení práce, spusťte sedlo do nejnižší polohy a utáhněte šroub (13).

## ÚDRŽBA

1. Pokud zvedák nepoužíváte, uložte ho se staženým sedlem v nejnižší poloze na suché místo.
2. Pravidelně kontrolujte píst, zda nevykazuje známky rzi nebo koroze. Očistěte odkryté plochy čistým naolejovaným hadříkem.  
Upozornění: Na povrch zvedáku nikdy nepoužívejte brusný papír ani jiný abrazivní materiál.
3. Povlak lehkého mazacího oleje na otočné body a nápravy pomůže předcházet rzi a zajistí, aby se kolečka a nožní pedál volně pohybovaly.
4. Když klesne efektivnost zvedáku, odstraňte vzduch z hydraulického systému, jak je popsáno v bodě 4.2.
5. V pozici zvedáku v nejnižší poloze odstraňte šroub (13) a zkontrolujte hladinu hydraulického oleje. Pokud je hladina oleje nízká, dolijte vysoce kvalitní hydraulický olej.  
Vložte a utáhněte odvzdušňovací šroub. Následně odstraňte vzduch z hydraulického systému, jak je popsáno v bodě 1. a 2.
6. Aby byl zajištěn nejlepší výkon a delší životnost zařízení, vyměňte kompletní hydraulický olej alespoň jednou za rok. V pozici zvedáku v nejnižší poloze odšroubujte odvzdušňovací šroub (13), položte zvedák na bok a olej vypusťte do vhodné nádoby. Zajistěte, aby do systému nevnikla žádná nečistota. Umístěte zvedák do vzpřímené polohy, nalijte vhodný hydraulický olej.

# MATABRO

7. Nasaďte odvzdušňovací šroub a odstraňte vzduch z hydraulického systému, jak je popsáno v bodě 4.1 a 4.2.  
Poznámka: Hydraulický olej likvidujte v souladu s místními předpisy.
8. Doporučuje se, aby každoroční kontrolu prováděli kvalifikovaní technici.

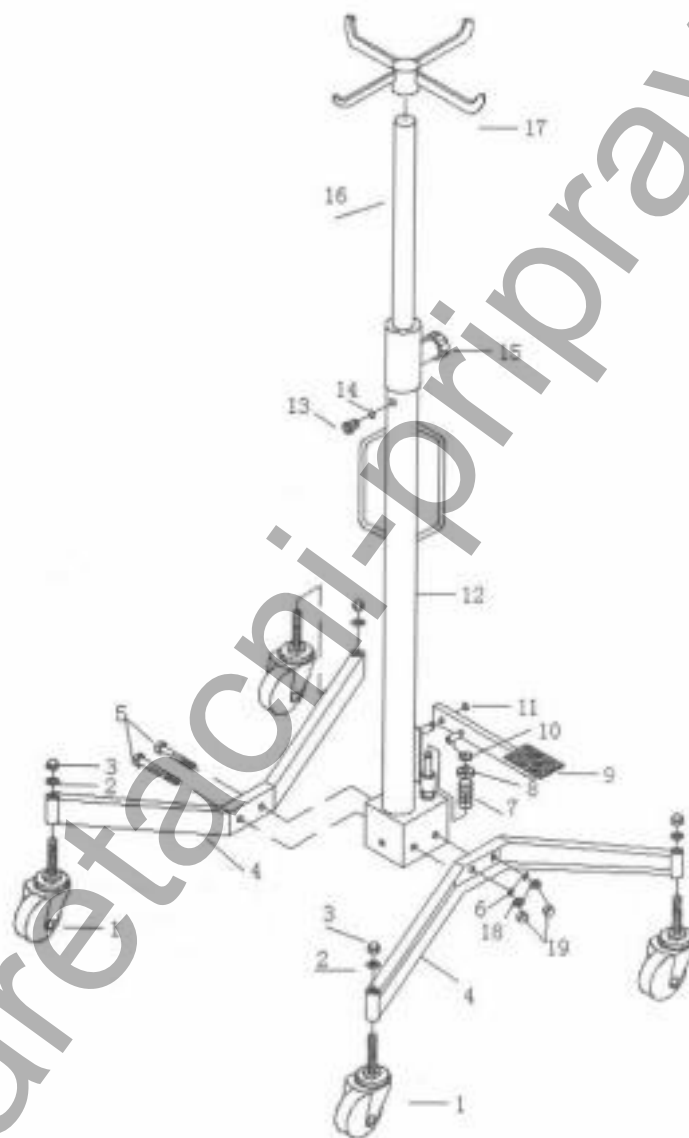

Číslo	Popis	Počet ks
1	Kolečko	4
2	Podložka	4
3	Matice M12	4
4	Noha	2
5	Šroub M10x25	4
6	Podložka	4

7	Pružina	1
8	Držák pružiny	1
9	Nožní pedál	1
10	Pojistný kroužek	1
11	Pojistný kroužek	1
12	Tělo	1
13	Šroub	1
14	Kroužek	1
15	Uvolňovací ventil	1
16	Píst	1
17	Sedlo	1
18	Pružná podložka	2
19	Maticе M10	2