

MATABRO

MANUÁL

ZVEDÁK MOTORŮ 2T
MODEL: MB-20040 ZNAČKA: **MATABRO**



Před prvním použitím produktu si pozorně přečtete tento návod. Uživatel je povinen seznámit se se všemi pokyny nezbytnými pro bezpečné používání a provoz a porozumět všem rizikům, která mohou při provozu vzniknout.



BEZPEČNOSTNÍ PRAVIDLA

- Před použitím zkontrolujte, zda je zařízení kompletní, v pořádku a zda nedochází k úniku oleje.
- Nikdy nepřekračujte přípustné zatížení.
- Nezvedejte zátěž, pokud je zařízení na blátivém terénu. Povrch musí být pevný, stabilní, rovný a čistý.
- Nikdy nepoužívejte zařízení, které je nefunkční nebo poškozené! Obratě se na svého distributora nebo kvalifikovaného technika, který přístroj zkontroluje.
- Nikdy nepoužívejte lis pod vlivem alkoholu, drog nebo jiných omamných látek. Při používání zařízení se vyhněte kontaktu s vodou.
- Zvedák motorů se doporučuje montovat nejméně dvěma lidem. Při práci je nutná opatrnost.
- Nikdy nevyvíjejte nadměrnou sílu.
- Při práci vždy používejte ochranný oděv, ochranné brýle, rukavice, protiskluzovou obuv, ochranné brýle atd.
- Udržujte bezpečnou vzdálenost od jiných předmětů v okolí.
- V blízkosti místa práce se nemohou zdržovat děti a neoprávněné osoby. Před každým použitím zkontrolujte všechny díly zařízení.
- Poškozené díly musí být nahrazeny identickými náhradními díly.
- Těžiště zvedaného tělesa musí být v nižší úrovni než je hák, na kterém je těleso zavěšeno.
- Před zvednutím zátěže se vzdalte od nohou jeřábu (3) a zajistěte čepy (17) a závlačky na kolíky.
- Během přepravy lisu se může stát, že do hydraulického oleje ve válci se dostane vzduch. Následně vyšroubujte odvzdušňovací ventil (proti směru hodinových ručiček) a vypusťte vzduch ze systému. Pumpujte ručně kovovou trubicí.
- Každé 3 měsíce pečlivě zkontrolujte stav válce a kolíků, zda nevykazují známky koroze. Pokud zařízení nepoužíváte, píst musí být zasunut.
- V případě výměny nebo přidávání oleje, použijte pouze kvalitní hydraulický olej. Nikdy nemíchejte různé druhy oleje.
- Nikdy nepoužívejte brzdovou kapalinu, alkohol, glycerin, motorový olej nebo znečištěný olej.
- Během plnění válce věnujte pozornost a zabraňte aby se dovnitř dostaly cizí předměty.

ROZKRESLENÍ DÍLŮ

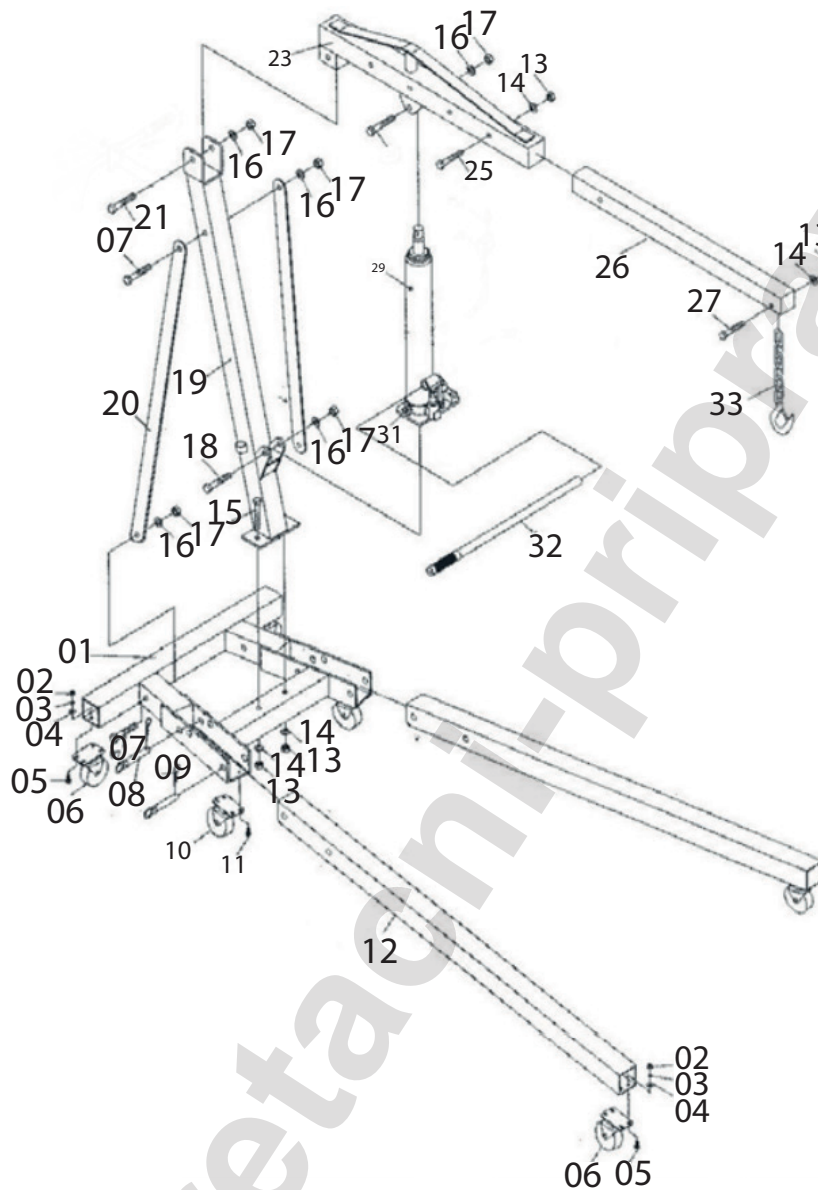

POZ.	NÁZEV	KUSŮ	POZ.	NÁZEV	KUSŮ
01	Základna	1	18	Šroub M16 x 90	1
02	Matice M8	16	19	Vzpěra	1
03	Pérová podložka 80	26	20	Výztuha	2
04	Podložka ø 8,5	18	21	Šroub M16 x 110	1
05	Šroub M8 x 20	18			
06	Kolečko ø 90	4	23	Základní rameno	1
07	Šroub M 16 x 100	2	24	Šroub M16 x 90	1
08	Čepu	4	25	Šroub M14 x 85	1
09	Pojistka	4	26	Výsuvné rameno	1
10	Kolečko ø 75	2	27	Šroub M14 x 80	1
11	Šroub M8 x 12	8			
12	Rameno	2	29	Pístnice hydraulická	1
13	Matice M14	4			
14	Podložka 14	4	31	Výpustný ventil	1
15	Šroub M14 x 95	2	32	Páka hydraul. čerpadla	1
16	Podložka 16	6	33	Řetěz s hákem	1
17	Matice M16	6			

UPOZORNĚNÍ!!!

Vzhledem k neustálému zdokonalování výrobků jsou fotografie a nákresy v tomto návodu pouze ilustrativní a mohou se lišit od zakoupeného zboží.

Tyto rozdíly nemohou být důvodem k podání stížnosti.

www.aretacni-pripravky.cz