

MATABRO

MANUÁL

POMOCNÝ ZVEDÁK NA MOTOR 500KG
MODEL: MB-ES500 ZNAČKA: **MATABRO**



Před prvním použitím produktu si pozorně přečtete tento návod. Uživatel je povinen seznámit se se všemi pokyny nezbytnými pro bezpečné používání a provoz a porozumět všem rizikům, která mohou při provozu vzniknout.



Nosnost: 500 kg

Zařízení je určeno pro demontáž motoru z osobních a nákladních automobilů.

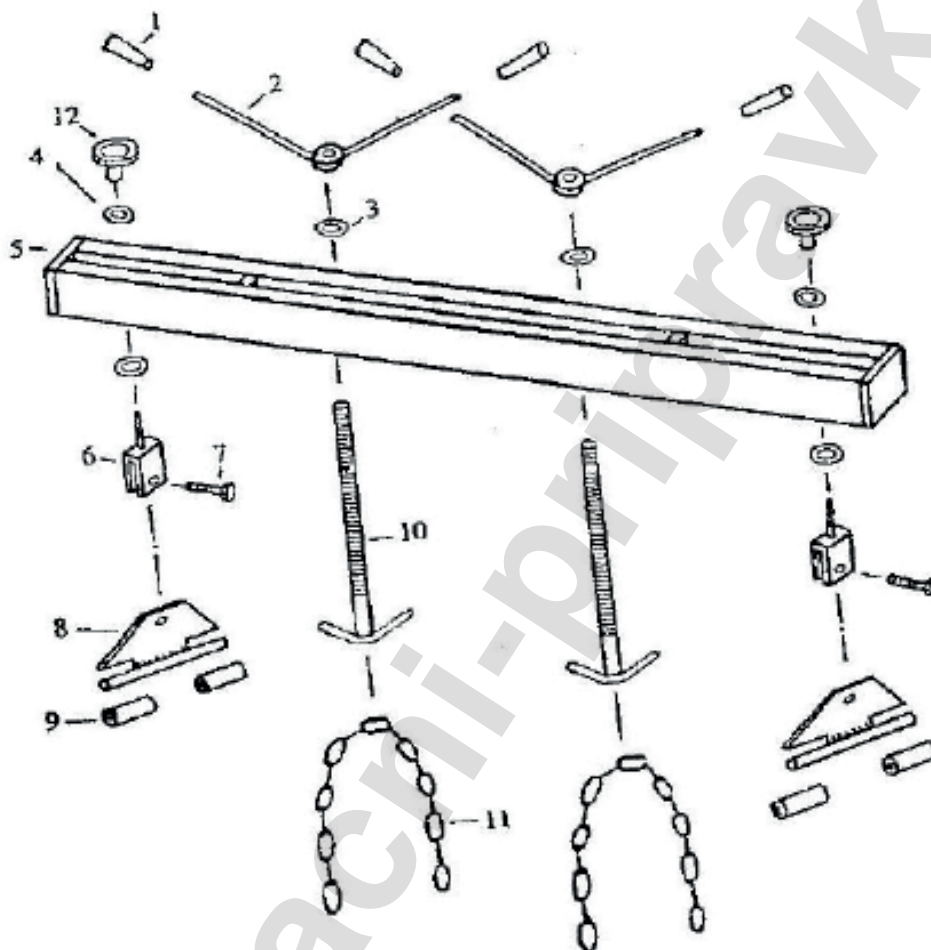

Pozor !! Nepřekračujte maximální nosnost 500 kg, aby nedošlo k poškození vozidla a nedošlo k ohrožení obsluhy.

Číslo	Popis	Množství	Číslo	Popis	Množství
1	Kryt rukojeti	4	7	Šroub M12x25	2
2	Rukojeť matice	2	8	Posuvná podpora	2
3	Podložka	2	9	Pryžové chraniče	4
4	Podložka	2	10	Závitová tyč	2
5	Nosník	1	11	Řetěz	2
6	Blok a šroub	2	12	Zamykácí matice	2

UPOZORNĚNÍ!!!

1. Nosník se používá k podepření motoru o hmotnosti do 500 kg.
2. Udržujte řetězy bez koroze.
3. Nepřekračujte maximální nosnost stojanu.
4. Ujistete se, že posuvné podpory pomocného zvedáku lze opřít o žlaby blatníků u daného modelu automobilu. Nedoporučujeme zvedák používat u automobilů s plastovými a hliníkovými blatníky.

POUŽITÍ!!!

- 1) Umístěte zvedák nad motor do žlabů blatníků.
- 2) Pro správné nastavení hrazdy je třeba nejprve uvolnit matice a teprve poté zahájit nastavování.
- 3) Přizpůsobte šířku podpěr motorovému prostoru.
- 4) Připojte konce řetězů hrazdy k úchytům na motoru.
- 5) Řetězy lze připojit k hákům hrazdy jednotlivě nebo společně.
- 6) Ujistěte se, že jsou všechna spojení pevná a bezpečně upevněná.
- 7) Zajistěte matice na stranách hrazdy.
- 8) Otáčením rukojeti matice ve směru hodinových ručiček zvednete motor. Zvedejte pomalu a ne prudce.

UPOZORNĚNÍ!!!

Vzhledem k neustálému zdokonalování výrobků jsou fotografie a nákresy v tomto návodu pouze ilustrativní a mohou se lišit od zakoupeného zboží.

Tyto rozdíly nemohou být důvodem k podání stížnosti.