

TH72004

Překlad originálního návodu

OBECNÁ UPOZORNĚNÍ A LIKVIDACE



Aby se snížilo riziko úrazu, musí si uživatel přečíst návod k použití.



Tento symbol se v tomto návodu používá k upozornění uživatele na potenciální rizika. Před použitím zařízení si prosím přečtěte a porozumějte těmto částem.



Pozor! Používejte chrániče sluchu. Hluk může způsobit poškození sluchu.



Pozor! Používejte ochranné rukavice.



Pozor! Používejte ochranné brýle. Jiskry vznikající při práci nebo třísky, úlomky a prach vylučované zařízením mohou způsobit ztrátu zraku. dřevo a jiné materiály. Nikdy nepoužívejte zařízení k práci na materiálech obsahujících azbest!



Upozornění! Používejte dýchací masku. Při práci se dřevem a jinými materiály může vznikat prach škodlivý pro zdraví. Nikdy nepoužívejte zařízení k práci s materiály obsahujícími azbest!

Měsíc a rok výroby jsou uvedeny v sériovém čísle výrobku, např.
MMYYPPPAAXXXXX. Kde je uveden měsíc výroby (MM) a rok výroby (YY).

Obsah

OBECNÁ BEZPEČNOSTNÍ UPOZORNĚNÍ	4
POPIS VÝROBKU	5
TECHNICKÉ ÚDAJE	5
MONTÁŽ	5
PŘED POUŽITÍM	7
PROVOZ	8
Zvedání a spouštění	8
Skládání rámu	8
Pokyny k odvzdušnění	9
ÚDRŽBA	9
Čištění, údržba a mazání	9
ZÁRUČNÍ PROHLÁŠENÍ	10–11
PROHLÁŠENÍ O SHODĚ	12



OBEČNÁ BEZPEČNOSTNÍ UPOZORNĚNÍ A VAROVÁNÍ

VAROVÁNÍ!

Přečtěte si všechna bezpečnostní varování a pokyny.

Nedodržení varování a pokynů může vést k vážnému zranění.

Všechna varování a pokyny si uschovejte pro budoucí použití.

1. Před uvedením tohoto zařízení do provozu si prostudujte, pochopte a dodržujte všechny pokyny.
2. Nepřekračujte jmenovitou nosnost 2 tuny u motorového jeřábu.
3. Používejte pouze na pevném, rovném povrchu.
4. Před přemístěním spusťte břemeno do nejnižšího možného bodu.
5. Používejte pouze popruhy nebo řetězy s nosností vyšší, než je hmotnost zvedaného břemene.
6. Nedovolte, aby se břemeno při spouštění nebo přesunu prudce kývalo nebo padalo.
7. Neprovádějte žádné úpravy ani změny na motorovém jeřábu. Nenastavujte bezpečnostní ventil.
8. Před použitím správně vysuňte podpěrné nohy a zajistíte výložník v správné poloze.
9. Dodržujte nosnosti vyznačené na výložníku; nosnost se snižuje s prodlužováním výložníku.
10. Během používání noste ochranné brýle schválené normou ANSI a pracovní rukavice pro těžké podmínky.
11. Ověřte, zda má náhradní zvedák stejnou nosnost, upevňovací body a maximální délku.
12. Nepoužívejte pro letecké účely.
13. Před každým použitím zkontrolujte; nepoužívejte, pokud jsou některé části

14. Udržujte pracovní prostor čistý a dobře osvětlený. Nepořádek v pracovním prostoru zvyšuje riziko nehod.
15. Při obsluze motorového jeřábu udržujte v bezpečné vzdálenosti osoby v okolí, děti a návštěvníky. Rozptýlení může způsobit ztrátu kontroly nad zařízením.
16. Zůstaňte ostražití. Sledujte, co děláte, a při obsluze zvedáku používejte zdravý rozum. Nepoužívejte zvedák, pokud jste unavení nebo pod vlivem drog, alkoholu nebo léků. Chvilková nepozornost při obsluze zvedáků může vést k vážnému zranění.
17. Dodržujte pokyny v části „Kontrola, údržba a čištění“ tohoto návodu. Použití neschválených dílů nebo nedodržení pokynů pro údržbu může představovat riziko úrazu a může vést ke ztrátě platnosti příslušné záruky.
18. Udržujte štítky a typové štítky na motorovém jeřábu. Obsahují důležité informace.
19. Před použitím si přečtěte návod k použití výrobce pro předmět, který budete zvedat.
20. Varování, bezpečnostní opatření a pokyny uvedené v tomto manuálu nemohou pokrýt všechny možné podmínky a situace, které mohou nastat. Obsluha musí pochopit, že zdravý rozum a opatrnost jsou faktory, které nelze zabudovat do tohoto produktu, ale musí je zajistit obsluha.

NEUTAHUJTE ŽÁDNÉ ŠROUBY, DOKUD NEBUDE MONTÁŽ ÚPLNĚ DOKONČENA. V OPAČNÉM PŘÍPADĚ SE DÍLY NESROVNÁJÍ SPRÁVNĚ.



VAROVÁNÍ!

Z důvodu bezpečnosti a snadnější montáže sestavujte dílenský jeřáb ve dvou lidech.



POPIS VÝROBKU

Jeřáb Engine Crane je určen k bezpečnému zvedání a spouštění motorů s uvedenou nosností. Svařovaná konstrukce z ocelových trubek, odolný řetěz a bezpečnostní hák, ocelová kolečka a kola zajišťují bezpečnost, pevnost a stabilitu.

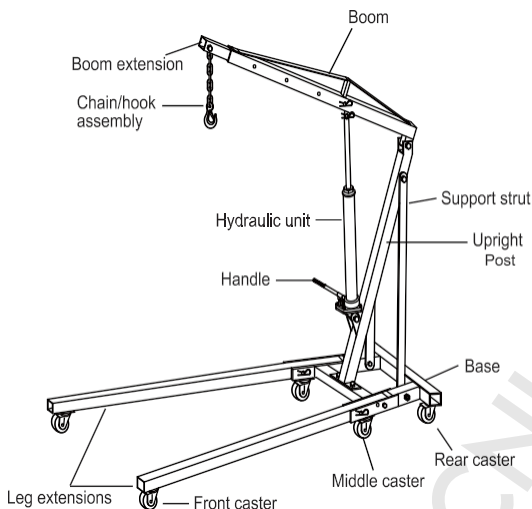

MONTÁŽ

1. Zasuňte nohy do přední části základny a zajištěte je pomocí zajišťovacích kolíků. Chcete-li zasunout zajišťovací kolíky, zvedněte přední část základny, dokud se otvory nesrovnají. Po zasunutí všech čtyř zajišťovacích kolíků zasuňte jeden R-kolík do malého otvoru na konci každého zajišťovacího kolíku, dokud nezacvakne na místo.

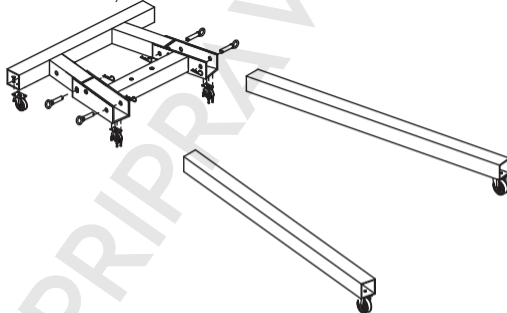

2. Pomocí šroubů, podložek a matic připevněte spodní část sloupku k základně

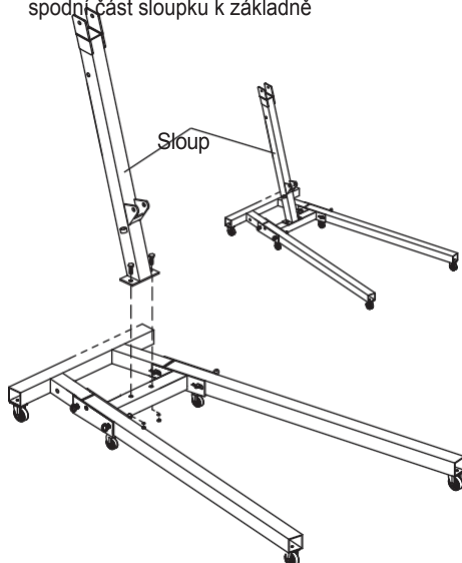

TECHNICKÉ ÚDAJE

	Poloha ramena	Nosnost (t)	Min. výška háku (cm)	Max. výška háku (cm)	Hmotnost bez nákladu (kg)
TH72004	1	2,0	23,75	184	86 / 92
	2	1,5	8,70	196	
	3	1,0	-	208	
	4	0,5	-	220	

Rozměry jeřábu: 1745 x 50 x 1460 mm

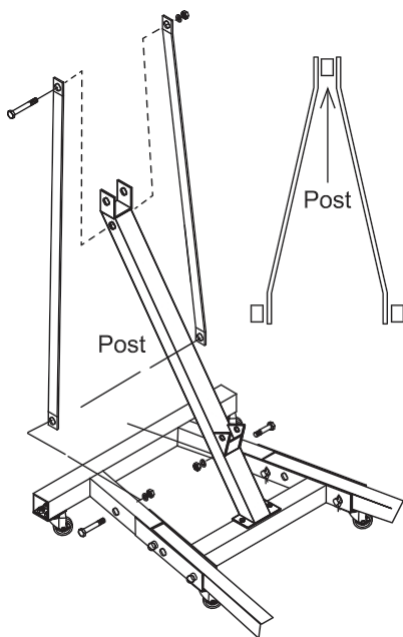

4. Pomocí šroubu, podložky a matice připevněte vložník k horní části sloupku.

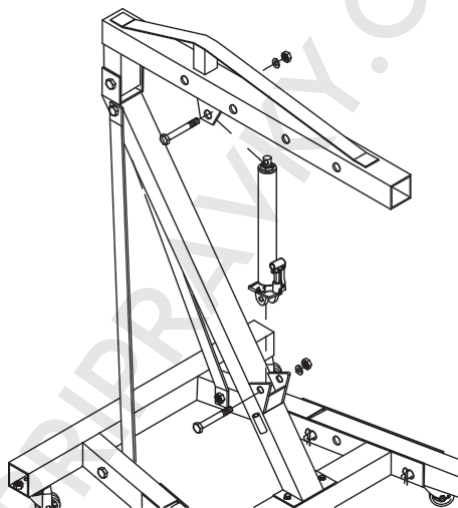

3. Pomocí dvou šroubů, podložek a matic připevněte spodní konce podpěr k vnitřní straně rámu a poté pomocí jednoho šroubu, podložky a matice připevněte horní konce podpěr a rukojeť ke sloupku.

5. Pomocí šroubu, podložky a matice připevněte spodní konec zvedáku ke sloupku a dalším šroubem, podložkou a maticí připevněte horní část zvedáku k ramenu

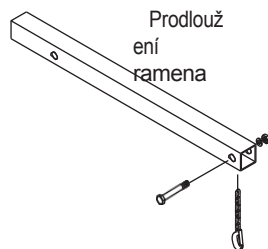
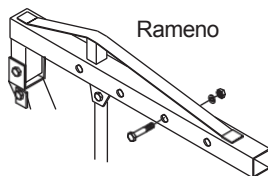
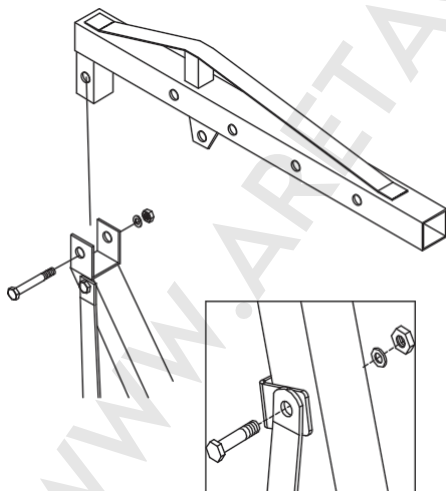

6. Nasuňte prodloužení ramene na rameno a pomocí šroubu, podložky a matice jej zajistěte na požadovanou nosnost. Použijte

šroubu, podložky a matice připevněte hák a řetěz na konec prodloužení ramena.

- Po montáži pevně utáhněte všechny matice a šrouby pomocí klíče nebo nástrčného klíče (prodává se samostatně).

PŘED POUŽITÍM

- Ověřte, zda je výrobek a daná aplikace kompatibilní.
- Před použitím tohoto výrobku si přečtete celý návod k použití a důkladně se seznámte s výrobkem, jeho součástmi a riziky spojenými s jeho používáním.
- Před každým použitím zkontrolujte jeřáb. Nepoužívejte jej, pokud zjistíte ohnuté, zlomené nebo prasklé součásti. Ujistěte se, že se kolečka/kola a výložník volně pohybují. Zkontrolujte a utáhněte všechny uvolněné sestavy.

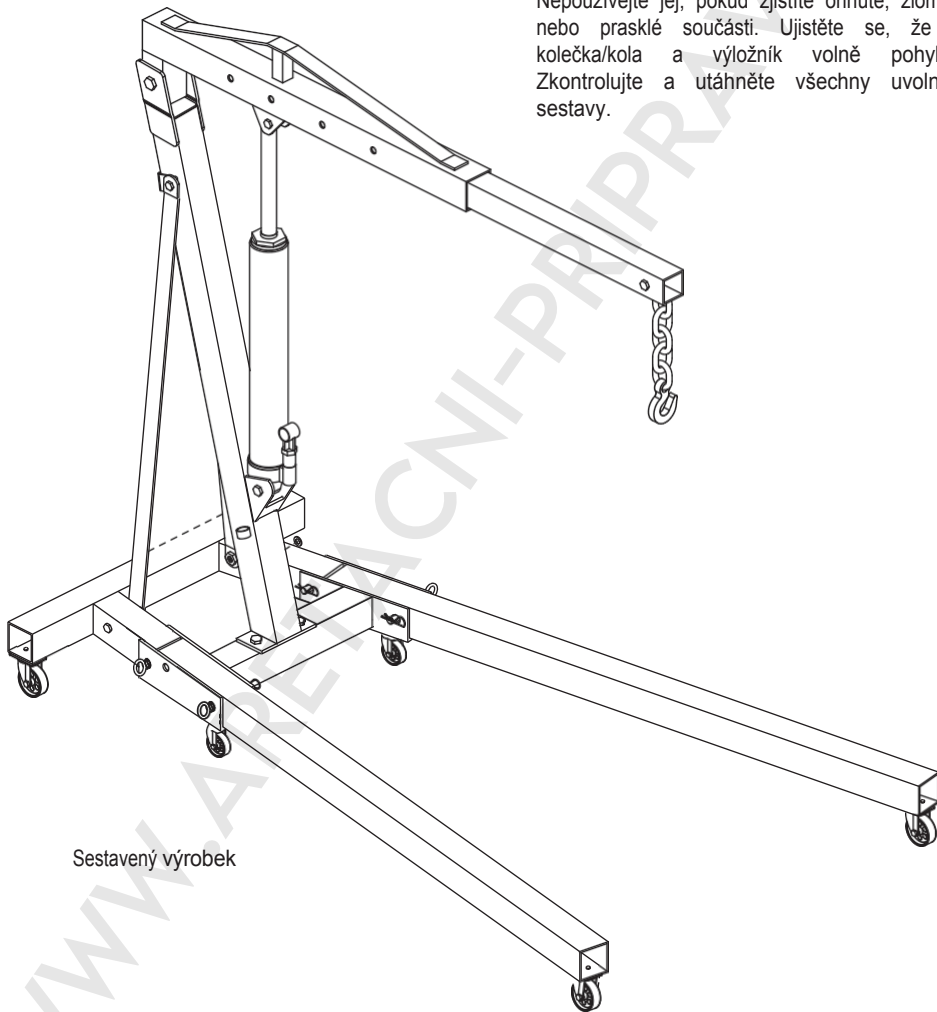

Sestavený výrobek

PROVOZ

Zvedání a spouštění pomocí zařízení „

1. Vyhledejte otvor na výložníku s nosností vyšší, než je hmotnost, kterou budete zvedat. Například: Pro náklad s hmotností nižší než jedna tuna vyhledejte na výložníku otvor s nosností 1 TUNY.
2. Nastavte výsuv ramena tak, aby otvor nejdále od konce háku byl v jedné linii s vybraným otvorem na rameni. Zajistěte na místě zasunutím šroubu do všech vyrovaných otvorů a utažením pomocí podložky a matice.

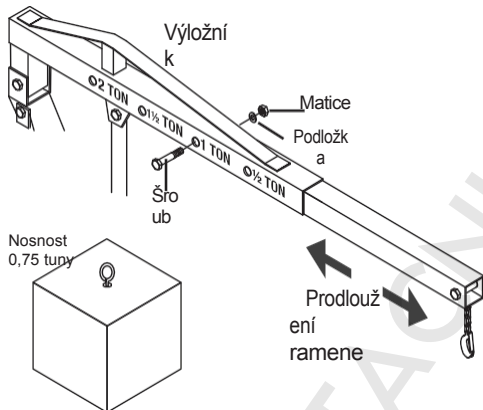

3. Přesuňte jeřáb tak, aby se hák a řetěz nacházely přímo nad předmětem, který má být zvednut.
4. Pevně připevněte hák a řetěz k předmětu.
5. Chcete-li zvednout výložník, otočte uvolňovací ventil zvedáku zcela ve směru hodinových ručiček (doprava). Vložte rukojeť do zvedáku a opakovaně pumpujte (nahoru a dolů), dokud nebude předmět zvednut do požadované výšky.

VAROVÁNÍ!

S jeřábem nepohybujte, pokud je zatížený. Kolečka nejsou určena k pohybu, když jeřáb zvedá těžké předměty.

6. Chcete-li jeřáb spustit dolů, POMALU otáčejte uvolňovacím ventilem zvedáku proti směru hodinových ručiček (doleva).

VAROVÁNÍ!

Zvedání provádějte pouze v místech motoru určených výrobcem vozidla. Před spouštěním břemene se ujistěte, že v dosahu nejsou žádné nástroje ani osoby.

Sklopení rámu

1. Sklopte jeřáb úplně dolů.
2. Vyměňte R-čepy z předních zajišťovacích čepů. Vyměňte přední zajišťovací čepy. Zadní čepy ponechte na místě. Zajišťovací kolíky zasunuté.
3. Zvedněte nohu, dokud se neopře o rukojeť.
4. Vložte přední zajišťovací kolík do prostředního otvoru základny u každé nohy a znovu zasuňte R-kolíky.

VAROVÁNÍ!

Jeřáb neskládejte, pokud je naložený.

VAROVÁNÍ!

Nestůjte pod předmětem, který je zvedán jeřábem na motory.

VAROVÁNÍ!

Plně utáhněte uvolňovací ventil, jinak se zvedák může spustit dolů nebo nemusí dosáhnout plně výšky.

Pokyny k odvzdušnění

DŮLEŽITÉ! Před prvním použitím zkontrolujte správnou hladinu hydraulického oleje a zařízení důkladně otestujte. Pokud nefunguje správně, odvzdušněte hydraulický systém následujícím způsobem:

1. Otevřete vypouštěcí ventil a zvedák zcela spusťte.
2. Odšroubujte olejovou zátku a doplňte hydraulický olej (prodává se samostatně) až po rysku.
3. Vyvíjejte tlak směrem dolů na rameno a několikrát rychle pumpujte rukojetí zvedáku.
4. Zkontrolujte plnicí otvor oleje a v případě potřeby doplňte hydraulický olej.
5. Nasadte zpět olejovou zátku a uzavřete uvolňovací ventil.
6. Před pokusem o zvednutí břemene několikrát vyzkoušejte správnou funkci zařízení. Pokud zařízení po odvzdušnění stále nefunguje správně, nepoužívejte jej, dokud nebude opraveno kvalifikovaným servisním technikem.

Skladovací poloha

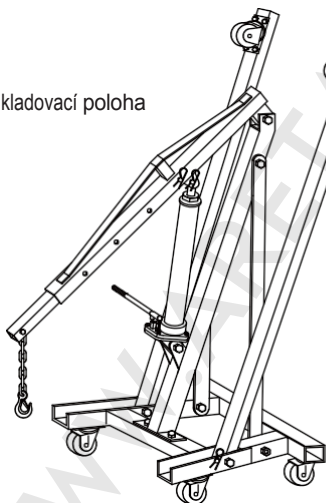

ÚDRŽBA

Čištění, údržba a mazání

1. Před každým použitím zkontrolujte celkový stav zvedáku. Zkontrolujte, zda nejsou některé části zlomené, prasklé nebo ohnuté, zda nejsou uvolněné nebo chybí a zda neexistují jiné závady, které by mohly ovlivnit správnou funkci výrobku.



VAROVÁNÍ!

Nepoužívejte poškozené zařízení.

- Pokud se vyskytne problém, nechte jej odstranit před dalším použitím.
- Před každým použitím důkladně otestujte správnou funkci zvedáku. Pokud se zdá, že zvedák nefunguje správně, postupujte podle pokynů pro odvzdušnění
- Vyměňte hydraulický olej alespoň jednou za tři roky:

 - Při zcela spuštěném zvedáku odšroubujte plnicí zátku oleje na boku skříňe.
 - Nakloňte zvedák, aby starý hydraulický olej zcela vytekl z krytu, a starý hydraulický olej zlikvidujte v souladu s místními předpisy.
 - Se zvedákem ve svislé poloze zcela naplňte skříň vysoce kvalitním hydraulickým olejem (není součástí dodávky), dokud olej nezačne vytékat z plnicího otvoru.
 - Otevřete uvolňovací šroub ventilu a pumpujte rukojetí, aby se z systému odvzdušnil vzduch.
 - Znovu nainstalujte zátku plnicího otvoru.
- Otřete do sucha čistým hadříkem. Poté zvedák uložte na bezpečném a suchém místě mimo dosah dětí a jiných neoprávněných osob.

ZÁRUČNÍ PROHLÁŠENÍ SPOLEČNOSTI JCB

Na elektrické nářadí JCB se poskytuje záruka na výrobní vady po dobu až 3 let od data nákupu

Záruka začíná dnem nákupu uvedeným na prodejním dokladu a platí pouze pro výrobky JCB Tools opatřené značkou CE a UKCA a viditelným sériovým číslem.

V nepravděpodobném případě, že se u vašeho nástroje JCB během záruční doby vyskytne výrobní vada, může společnost JCB Tools produkt opravit bezplatnou výměnou vadných dílů podle svého uvážení. V případě, že díly nelze vyměnit, může společnost JCB Tools váš produkt bezplatně vyměnit. Původní produkt v této situaci zůstane majetkem společnosti JCB Tools.

Výše uvedená oprava nebo výměna produktů bude provedena za předpokladu, že:

- m Výrobek vykazuje pouze běžné známky opotřebení.
- m Výrobek nebyl vystaven náhodnému nebo kosmetickému poškození.
- m Produkt nebyl nesprávně používán a byl používán pouze v souladu s přiloženým návodem k použití.
- m Produkt nebyl vystaven přetížení ani nedostatečnému servisu a údržbě.
- m Výrobek nebyl vystaven žádným abnormálním podmínkám prostředí ani nevhodným provozním podmínkám.
- m Opravy nebyly prováděny neoprávněnou osobou a na výrobku nebyly provedeny žádné úpravy.
- m Opravy nebyly provedeny s použitím neoriginálních náhradních dílů.

Nástroje JCB používané v pronajimatelných vozových parcích nebo v rámci smluv B2B a servisních smluv nejsou těmito podmínkami pokryty.



Tříletá záruka na nářadí JCB se nevztahuje na následující položky (v příslušných případech):

- Součásti, které se běžně opotřebovávají, jako jsou uhlíkové kartáče.
- Baterie, sklíčidla a nabíječky.
- Příslušenství a spotřební materiál.
- Pouzdra a produkty pro ukládání nářadí.

Pokud se u vašeho výrobku do 30 dnů od zakoupení vyskytne závada, vraťte jej spolu s účtenkou prodejci, u kterého jste jej zakoupili. Pokud se u výrobku vyskytne závada po uplynutí 30 dnů, je nutné podat reklamaci.

SPOLEČNOST JCB TOOLS NENESE ODPOVĚDNOST ZA ŽÁDNÁ ZRANĚNÍ NEBO NÁSLEDNÉ ŠKODY VYPLÝVAJÍCÍ Z POUŽÍVÁNÍ TĚTO VÝROBKU.

PROHLÁŠENÍ O SHODĚ EU				PROHLÁŠENÍ O SHODĚ
1.	VÝROBKY, NA KTERÉ SE TOTO PROHLÁŠENÍ VZTAHUJE:	Produkt: Hydraulický jeřáb Číslo produktu pro Spojené království: TH72004 Číslo produktu pro EU: TH72004 Referenční číslo výrobce:		Číslo smlouvy/objednávky 20221207/CB
2.	IDENTIFIKAČNÍ ÚDAJE VÝROBCE:	Jméno: Yellow and Black Tools Ltd. (T/A- JCB Tools) Adresa: Unit 55 Romsey Industrial Estate, Greatbridge Road Romsey, Hampshire SO5 1 OHR Velká Británie Země:		
	OPRAVNÝ ZÁSTUPCE:	Jméno: Obchodní zastoupení Forsage Instrument Pol. Adresa: Sp. z o. o. 15-561, Grodecka 1A, Białystok, Polsko. Země: Polsko		
3.	TOTO PROHLÁŠENÍ O SHODĚ JE VYDÁNO NA VÝHRADNÍ ODPOVĚDNOST VÝROBCE			
4.	PŘEDMĚT PROHLÁŠENÍ:	Výrobek: Hydraulický jeřáb Funkce: Zvedání motoru vozidla		
5i.	PŘEDMĚT PROHLÁŠENÍ POPSANÝ V BODĚ 4 JE V SOULADU S PŘÍSLUŠNÝMI HARMONIZAČNÍMI PRÁVNÍMI PŘEDPISY UNIE:	2006/42/ES	Směrnice o strojních zařízeních	
5ii.	PŘEDMĚT PROHLÁŠENÍ POPSANÝ V BODĚ 4 JE V SOULADU S PŘÍSLUŠNÝMI ZÁKONNÝMI PŘEDPISY SPOJENÉHO KRÁLOVSTVÍ:	2008 č. 1597	Nářízení o dodávkách strojních zařízení (bezpečnost) z roku 2008	
6.	ODKAZY NA PŘÍSLUŠNÉ HARMONIZOVANÉ BEZPEČNOSTNÍ NORMY POUŽITÉ NEBO ODKAZY NA JINÉ TECHNICKÉ SPECIFIKACE, VZTAHLUJÍCÍ SE K NIMŽ JE PROHLÁŠENO ODPOVĚDNOST:	EN 1494:2000+A1 2008	Norma stanoví technické bezpečnostní požadavky a opatření pro mobilní nebo přenosné zvedáky	
7.	DALŠÍ INFORMACE. TECHNICKÁ DOKUMENTACE K STROJI JE K DISPOZICI U:	Jméno: Adresa: Země:	N/A	
PODPISOVÁNO ZA A JMÉNEM: MÍSTO VYDÁNÍ:		YELLOW AND BLACK TOOLS LTD. ROMSEY, Velká Británie.		
DATUM VYDÁNÍ:		12. 8. 2022		
JMÉNO: FUNKCE:		JAMES BINGHAM PROVOZNÍ ŘEDITEL		
PODPIS:				